



DECO CUBIA



CATALOGUE 2023



INDEX

BRANCO	1
DOURO	1
FAVAIOS	2
FOLAR	2
GININJA	3
MOSCATEL	3
PESSOA	4
REGO	4
SAGRES	5
SARANANGO	5
SAUDADE	6
VICENTE	6
TOITURE	7
OSSATURE BOIS	
PORTES ET FENÊTRES	
CERTIFICAT DE QUALITÉ	8
OPTIONS	9

DECO CUBIA

Respectueux de l'environnement, facile à entretenir

Deco Design propose une variété d'abris de jardin, de dépendances et de pool house ingénieux à ossature en bois fabriqués en série (pas de sur mesure). Nous avons essayé de composer une offre complète de constructions essentiellement fonctionnelles et de style contemporain.



Nous mettons aussi un point d'honneur à proposer des constructions faciles d'entretien. Tous nos modèles s'accompagnent d'un certificat de qualité.



De plus, toutes les constructions Deco Cubia sont certifiées PEFC. Cela signifie que tout le bois que nous utilisons est issu de forêts où l'on plante chaque année plus d'arbres que l'on en abat. En achetant un Deco Cubia, vous participez donc à la gestion durable des forêts.

Revêtement

- voile non tissé + lamelles d'expansion 22 x 45 mm
- planches en épicéa de 21 x 139 mm, clouées sur cadre
- revêtement standard vertical ou horizontal selon le modèle



planches vertes imprégnées sous pression
(classe 3 avec Tanalith)

ou



planches noires imprégnées sous pression
(classe 3 avec Wolsit EC100 + ajout Q-colour noir)

Le Tanalith et le Wolsit EC100 contiennent tous deux des produits préventifs contre les champignons et les insectes xylophages.

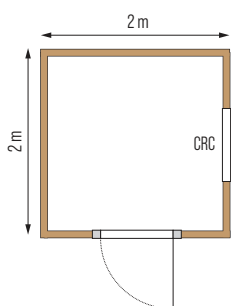

BRANCO

Caractéristiques

Hauteur 2,45 à 2,50 m

Parement cloisons :
épicéa 21 x 139 mm, VERTICAL

Revêtement imprégnation noire
classe 3

Voile non tissé entre parement et
ossature

Revêtement de toit en EPDM avec
évacuation par le toit

Profilé pour toiture alu 70 x 105 mm,
anthracite RAL 7016

Porte simple 886 x 1975 mm,
revêtement vertical

Fenêtre à auvent CRC 800 x 537 mm

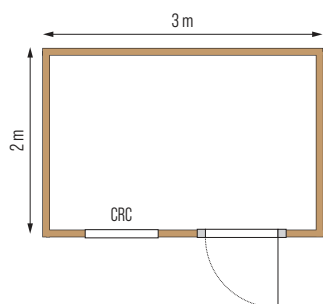

DOURO

Caractéristiques

Hauteur 2,45 à 2,50 m

Parement cloisons :
épicéa 21 x 139 mm, VERTICAL

Revêtement imprégnation verte
classe 3

Voile non tissé entre parement et
ossature

Revêtement de toit en EPDM avec
évacuation par le toit

Profilé pour toiture alu 70 x 105 mm,
inox

Porte simple 886 x 1975 mm,
revêtement vertical

Fenêtre à auvent CRC 800 x 537 mm

Caractéristiques

Hauteur 2,45 à 2,50 m

Parement cloisons :
épicéa 21 x 139 mm, HORIZONTAL

Revêtement imprégnation verte
classe 3

Voile non tissé entre parement et
ossature

Revêtement de toit en EPDM avec
évacuation par le toit

Profilé pour toiture alu 70 x 105 mm,
inox

Porte double 1690 x 1975 mm,
revêtement horizontal

Fenêtres à auvent
(x 2) CRC 800 x 537 mm

FAVAIOS

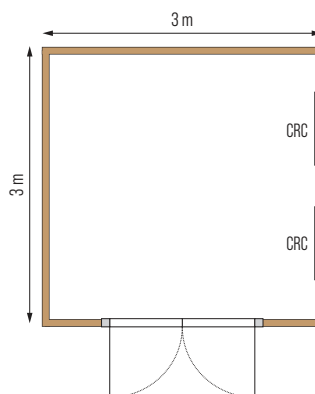

Caractéristiques

Hauteur 2,45 à 2,50 m

Parement cloisons :
épicéa 21 x 139 mm, HORIZONTAL

Revêtement imprégnation noire
classe 3

Voile non tissé entre parement et
ossature

Revêtement de toit en EPDM avec
évacuation par le toit

Profilé pour toiture alu 70 x 105 mm,
anthracite RAL 7016

Porte double 1690 x 1975 mm,
revêtement horizontal

Fenêtre à auvent CRC 800 x 537 mm

FOLAR

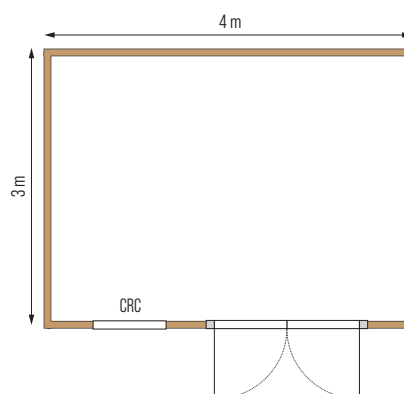

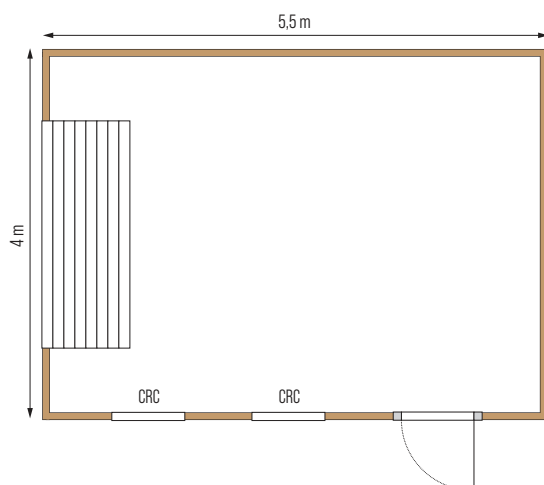

GININJA

Caractéristiques

Hauteur 2,45 à 2,50 m

Parement cloisons :
épicéa 21 x 139 mm, VERTICAL

Revêtement imprégnation noire
classe 3

Voile non tissé entre parement et
ossature

Revêtement de toit en EPDM avec
évacuation par le toit

Profilé pour toiture alu 70 x 105 mm,
anthracite RAL 7016

Porte simple 886 x 1975 mm,
revêtement vertical

Fenêtres à auvent
(x 2) CRC 800 x 537 mm

Porte sectionnelle 2500 x 2000 mm,
couleur standard blanc RAL 9016

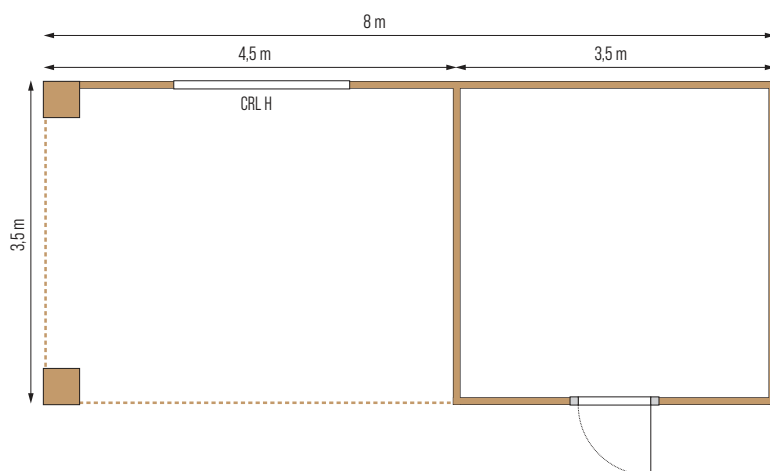

MOSCATEL

Caractéristiques

Hauteur 2,45 à 2,50 m

Parement cloisons :
épicéa 21 x 139 mm, VERTICAL

Revêtement cloisons imprégnation
noire classe 3

Planches de plafond du lounge
21 x 139 mm, imprégnation verte

Voile non tissé entre parement et
ossature

Revêtement de toit en EPDM avec
évacuation par le toit

Profilé pour toiture alu 70 x 105 mm,
anthracite RAL 7016

Porte simple 886 x 1975 mm,
revêtement vertical

Fenêtre fixe CRL horizontale
1937 x 537 mm

Caractéristiques

Hauteur 2,45 à 2,50 m

Parement cloisons :
épicéa 21 x 139 mm, VERTICAL

Revêtement cloisons imprégnation
noire classe 3

Poteaux carrés 120 x 120 mm (x 6)
imprégnation noire

Planches de plafond du lounge
21 x 139 mm, imprégnation verte

Voile non tissé entre parement et
ossature

Revêtement de toit en EPDM avec
évacuation par le toit

Profilé pour toiture alu 70 x 105 mm,
anthracite RAL 7016

Fenêtre fixe CRL horizontale
1937 x 537 mm

PESSOA

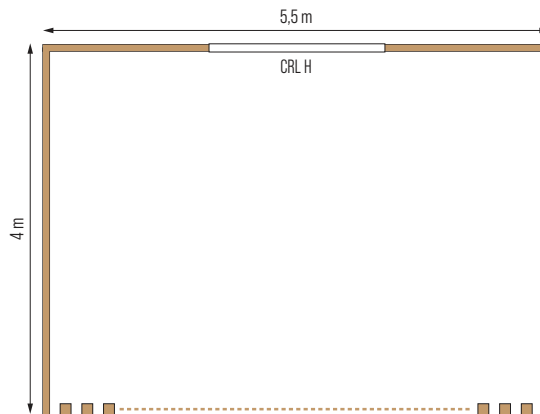

Caractéristiques

Hauteur 2,45 à 2,50 m

Parement cloisons :
épicéa 21 x 139 mm, HORIZONTAL

Revêtement imprégnation noire
classe 3

Voile non tissé entre parement et
ossature

Revêtement de toit en EPDM avec
évacuation par le toit

Profilé pour toiture alu 70 x 105 mm,
anthracite RAL 7016

Porte double 1690 x 1975 mm,
revêtement horizontal

Fenêtre à auvent
(x 2) CRC 800 x 537 mm

REGO

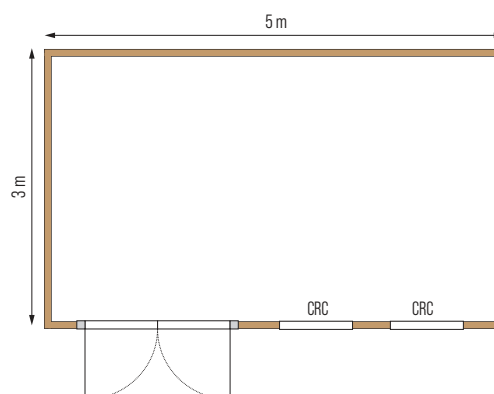

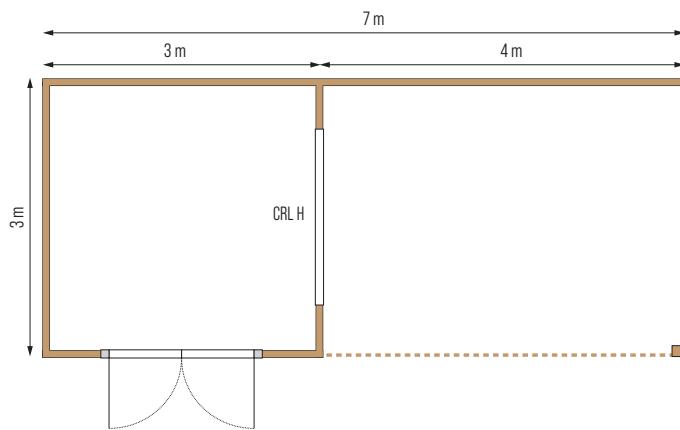

SAGRES

Caractéristiques

Hauteur 2,45 à 2,50 m

Parement cloisons :
épicéa 21 x 139 mm, VERTICAL

Revêtement cloisons imprégnation
verte classe 3

Planches de plafond du lounge
21 x 139 mm, imprégnation verte

Voile non tissé entre parement et
ossature

Revêtement de toit en EPDM avec
évacuation par le toit

Profilé pour toiture alu 70 x 105 mm,
inox

Porte double 1690 x 1975 mm,
revêtement vertical

Fenêtre fixe CRL horizontale
1937 x 537 mm

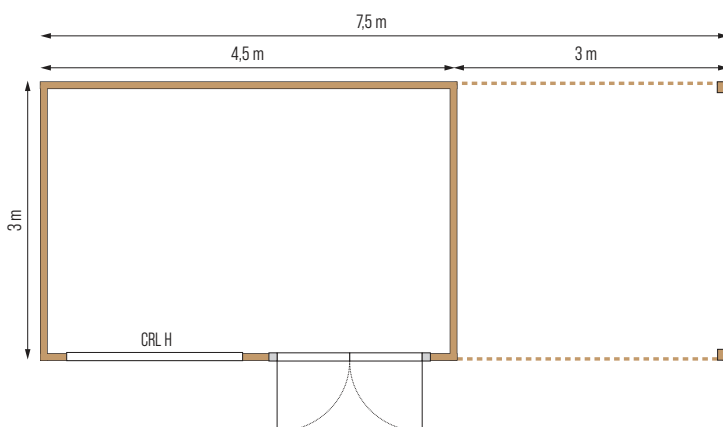

SARANANGO

Caractéristiques

Hauteur 2,45 à 2,50 m

Parement cloisons :
épicéa 21 x 139 mm, VERTICAL

Revêtement cloisons imprégnation
verte classe 3

Planches de plafond du lounge
21 x 139 mm, imprégnation verte

Voile non tissé entre parement et
ossature

Revêtement de toit en EPDM avec
évacuation par le toit

Profilé pour toiture alu 70 x 105 mm,
inox

Porte double 1690 x 1975 mm,
revêtement vertical

Fenêtre fixe CRL horizontale
1937 x 537 mm

Caractéristiques

Hauteur 2,45 à 2,50 m

Parement cloisons :
épicéa 21 x 139 mm, HORIZONTAL

Revêtement imprégnation verte
classe 3

Voile non tissé entre parement et
ossature

Revêtement de toit en EPDM avec
évacuation par le toit

Profilé pour toiture alu 70 x 105 mm,
inox

Porte double 1690 x 1975 mm,
revêtement horizontal

Fenêtre à auvent
(x 2) CRC 800 x 537 mm

SAUDADE

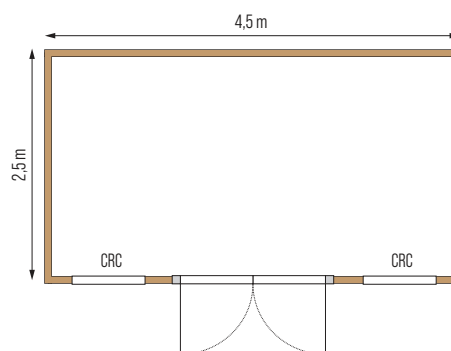

Caractéristiques

Hauteur 2,45 à 2,50 m

Parement cloisons :
épicéa 21 x 139 mm, VERTICAL

Revêtement imprégnation noire
classe 3

Voile non tissé entre parement et
ossature

Revêtement de toit en EPDM avec
évacuation par le toit

Profilé pour toiture alu 70 x 105 mm,
anthracite RAL 7016

Porte double 1690 x 1975 mm,
revêtement vertical

Fenêtre fixe CRL verticale
(x 2) 537 x 1937 mm

VICENTE

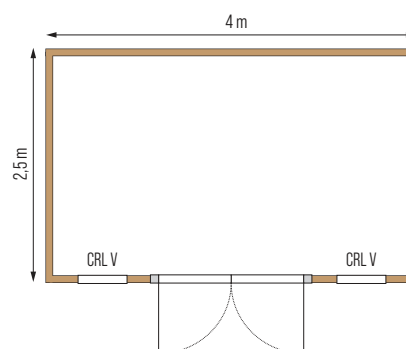

TOITURE



- Solives 38 x 235 mm
- Panneaux OSB 15 mm
- EPDM avec évacuation de toit intégrée en PVC
- Bord de toit alu 70 x 105 mm : Inox pour ISP en vert et anthracite pour ISP en noir

OSSATURE BOIS

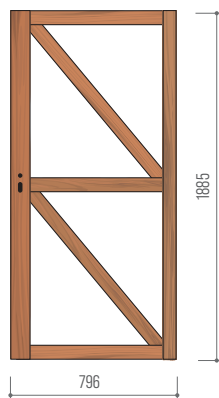

- Cadres massifs en épicéa non traité 38 x 89 mm
- Cadres de porte en Thermowood massif avec poutres de 58 x 80 mm et côté fermeture 58 x 118 mm
- résistance optimale à l'expansion et à la rétraction

GAMME DE PORTES ET FENÊTRES

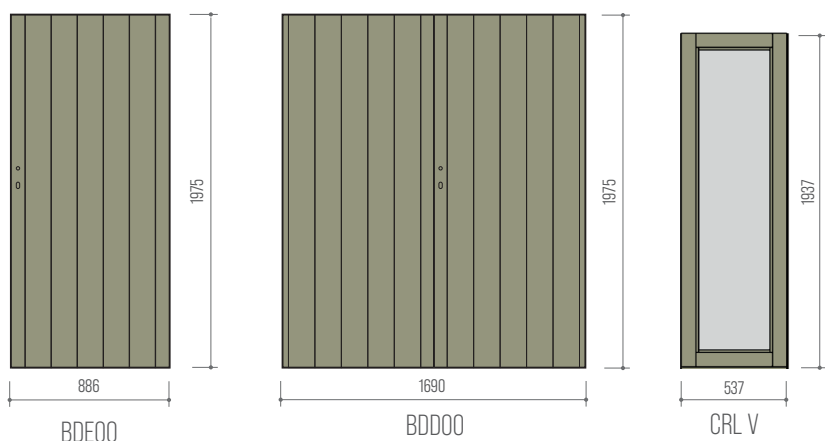

Porte bois plein 886/1690 x 1975 de hauteur

Fenêtre à auvent 800 x 537 mm

Fenêtre fixe 1937 x 537 mm, verticale ou horizontale

Toutes les portes et fenêtres sont imprégnées en vert ou en noir.

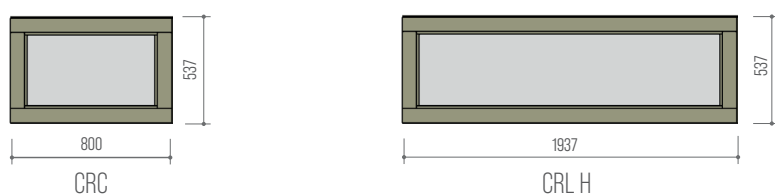

CERTIFICAT DE QUALITÉ

DECO CUBIA

Ce certificat garantit que la construction à ossature bois de la marque Deco Cubia est un produit Chalet Center authentique, fabriqué dans notre site de production de Elversele (Temse), en Belgique.

Il garantit en outre que tous les modèles Deco Cubia sont construits avec des matériaux de qualité fournis avec les attestations requises (attestations de conformité ou attestations délivrées par un organisme de contrôle indépendant).

1. La base de l'ossature bois est fabriquée avec du bois d'épicéa de qualité provenant d'Europe du Nord. Ce bois répond aux normes NEN (5466) et bénéficie du certificat KOMO qui s'y rapporte.
2. Le dormant des portes est réalisé en Thermowood de qualité supérieure produit par Lunawood (producteur finlandais agréé). Ce bois bénéficie d'un certificat de produit KOMO basé sur la directive d'évaluation (BRL) 'Modified Timber'. Il bénéficie de ce fait d'une durée de vie minimale garantie de 15 ans.
3. Le revêtement de notre ossature se compose de planches imprégnées sous pression de classe de risques 3 (procédés A3/T3 et A3/O3) bénéficiant de l'agrément technique ATG pour le traitement du bois. L'imprégnation verte est réalisée avec du Tanalith ; l'imprégnation noire avec du Wolsit EC 100. Ces deux traitements fournissent une protection préventive contre les champignons et les larves d'insectes xylophages.
4. La structure du toit comprend du caoutchouc EPDM. Ce matériau ne nécessite aucun entretien et a une durée de vie moyenne supérieure à 50 ans. D'une très grande élasticité (étirable à 400 %), il est également résistant aux UV et à l'ozone.
5. Tous les produits du bois utilisés dans la gamme Deco Cubia sont certifiés PEFC (CoCn° CTIB-TCHN 0938).
6. Toutes les applications et tous les matériaux non mentionnés sont soumis aux délais de garantie légaux et aux dispositions légales.

Elversele – Belgique, 2023



Publié par:

CHALETCENTER - Pontweg 9C - 9140 Elversele - tél: +32 (0)52 460 111

www.chaletcenter.com



OPTIONS

Tous les modèles présentés sont des constructions standard et ne peuvent donc pas être modifiés.

4 options s'offrent à vous :

PLANCHER INTÉRIEUR



- Solives de plancher 38 x 58 mm, imprégnation verte
- Planches de sol 19 x 115 mm, rainure-langnette, non traitées
- Film anticondensation

PLANCHER DE TERRASSE

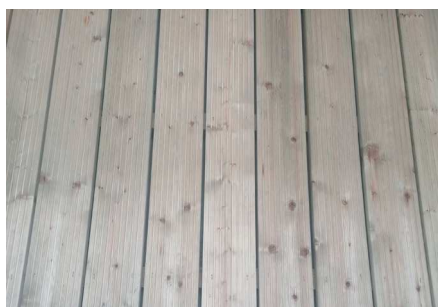

- Solives de plancher 38 x 58 mm, imprégnation verte
- Planches de terrasses antidérapantes 28 x 145 mm, imprégnation verte

COULEUR RAL PORTE SECTIONNELLE



Couleur standard = blanc

Couleurs RAL disponibles

IMPRÉGNATION VERT/NOIR

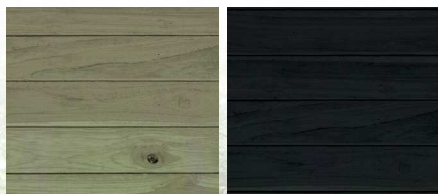

Pour toutes les constructions, il est possible de choisir une imprégnation verte ou noire pour l'habillage des cloisons.

Le sens du revêtement dépend du modèle et ne peut pas être modifié.



DECO CUBIA

AVEC
CERTIFICAT DE QUALITÉ

